

Farbausführung



alu elox. schwarz elox.

Teleskop verchromt

Montagebügel schwarz,
Betriebsgerät integriert

Abdeckung
Farbe wie Leuchtenprofil

Spezielles
höhenverstellbar, Abhängung in
zwei Längen erhältlich

Lichtquelle Power-LED

Steuerung
dimmbar am Leuchtenprofil
(5 Stufen), schalten extern
(Memory)

Hinweis Leuchte darf nicht mit
externem Dimmer betrieben
werden.



LET D

Das filigrane Leuchtenprofil von LET D schwebt praktisch unsichtbar über dem Tisch oder Tresen und gibt brillantes Direktlicht. Mit höhenverstellbarem Teleskop und schwenkbarem Kugelgelenk wird das Licht vielseitig richtbar. Über den Taster am Leuchtenprofil kann das Licht gedimmt werden.

LET D 100

Lichtfarbe 2700 K

Lichtquelle 2 x 4 Power-LED

CRI / Ra min. 90

Abstrahlwinkel / FWHM 78°

Lichtstrom 1460 lm

Nennleistung / Spannung
22 W / 220–240 V ~ / 50–60 Hz

Lichtfarbe 3000 K

Lichtquelle 2 x 4 Power-LED

CRI / Ra min. 90

Abstrahlwinkel / FWHM 78°

Lichtstrom 1530 lm

Nennleistung / Spannung
22 W / 220–240 V ~ / 50–60 Hz

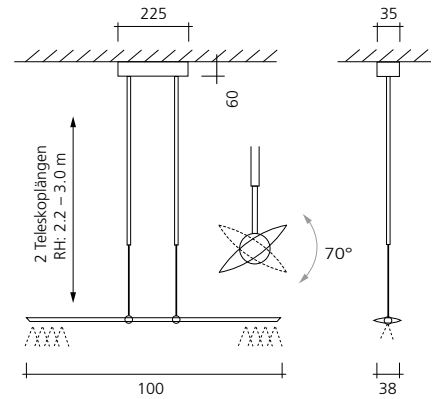

LET D 120 | 140

Lichtfarbe 2700 K

Lichtquelle 3 x 4 Power-LED

CRI / Ra min. 90

Abstrahlwinkel / FWHM 78°

Lichtstrom 2190 lm

Nennleistung / Spannung
33 W / 220–240 V ~ / 50–60 Hz

Lichtfarbe 3000 K

Lichtquelle 3 x 4 Power-LED

CRI / Ra min. 90

Abstrahlwinkel / FWHM 78°

Lichtstrom 2290 lm

Nennleistung / Spannung
33 W / 220–240 V ~ / 50–60 Hz

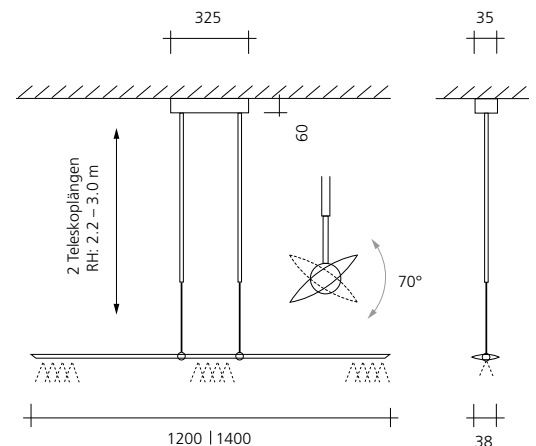

LET D

LET D 180

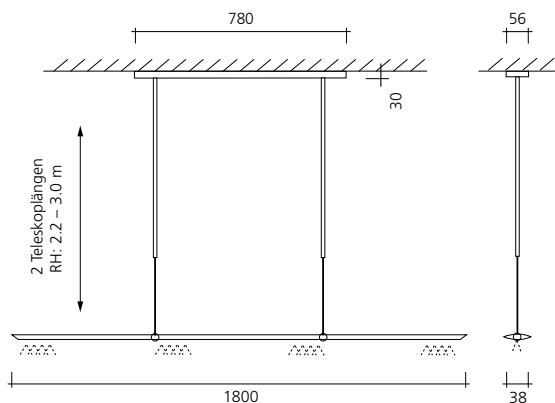

Lichtfarbe 2700 K
Lichtquelle 4 x 4 Power-LED
CRI / R_a min. 90
Abstrahlwinkel / FWHM 78°
Lichtstrom 2920 lm
Nennleistung / Spannung
 44 W / 220–240 V ~ / 50–60 Hz

Lichtfarbe 3000 K
Lichtquelle 4 x 4 Power-LED
CRI / R_a min. 90
Abstrahlwinkel / FWHM 78°
Lichtstrom 3060 lm
Nennleistung / Spannung
 44 W / 220–240 V ~ / 50–60 Hz

Abhängung inkl. Flansch (höhenverstellbar)			
(Empfehlung bei Einsatz über Esstischen)			
	Raumhöhe	min.	max.
standard	2.2 – 2.5 m	78 cm	135 cm
lang	2.5 – 3.0 m	104 cm	188 cm



Gelenk

Das Leuchtenprofil kann über das Kugelgelenk gekippt werden.



Dimmtaster

Durch Gedrückthalten des Tasters am Leuchtenprofil kann das Licht in 5 Stufen gedimmt werden.